

鉄道用 9.9m高所作業車

安全性、操作性そしてパワフルコンパクト 可能性を追求した新しい RAILWAY TRUCK 誕生

コンパクトな標準キャブに架装

最大積載量 500kg を確保



低速走行モードにて走行作業

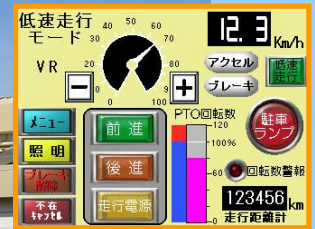

手でアウトリガーをスライド



ロングアウトリガーを装備



【主な特徴】

スタイル	標準キャブを採用。全幅と全長をよりコンパクト化（弊社基準）
	転車台と軌間変更機能も装備で最大積載量 500 k g（平成 21 年 11 月現在車型）
(オプション)	後方格納を採用。バケット FRP 製。アウトリガー自動設置
	天吊り式バックアイモニター及びカメラ（カラー・シャッター付き）
	遠隔走行装置（バケット上部にての走行機能）
	搬送台車（鉄輪用）及び連結棒
軌陸装置	オンレール操作は転車台でも鉄輪張出のみでも可能
	脱輪防止装置をリヤ鉄輪に標準装備
	リヤ鉄輪の格納位置を大幅に UP。道路走行時のアプローチアングルを最大限確保
操作性	視認性の良いタッチモニターを標準装備。スッキリとした運転室。
安全装備	異常時の取扱い手順もモニター内で確認
	異常及び操作矛盾が発生した場合のお知らせ機能装備
	予備バッテリー及び手動ポンプを標準装備
	非常停止及び保安ブレーキ（独立手動ブレーキ）を標準装備
	運転手を認識し、走行許可機能

軌陸車テック株式会社

【外観 寸法】

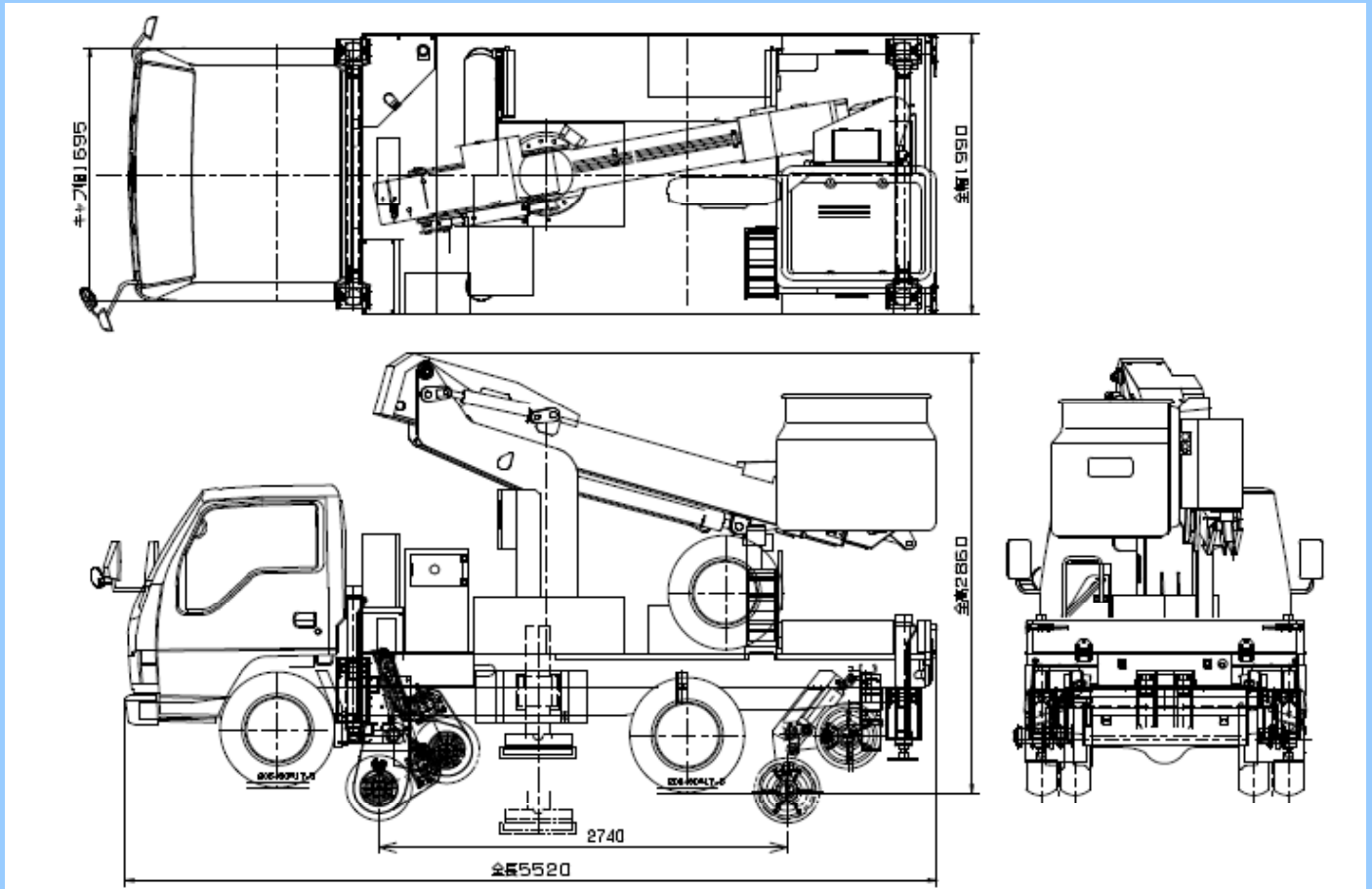

【主要スペック】 平成 21 年 6 月現在

車両	いすゞ PDG-NKR85YN	軌陸型式	RT1-ADST04
最高出力	110kw (150ps) /2,800rpm	鉄輪径	φ 3 9 0 mm
燃料	軽油	踏面	基本踏面 (フランジ H=26mm)
最大積載量	500kg	駆動	フロント油圧駆動式
高所作業装置	9.9m 3段ブーム 上部及び下部操作機能 バケット積載 200kg 及び定員 2 名	転車台	下板絶縁構造 360 度旋回 キャブ内転車台使用中警報機能

詳しくは販売会社、弊社までお気軽にお問合せ下さい。

ダンプもしくはクレーンなどのご要望が御座いましたらお気軽にご相談下さい。

製 造

販 売

軌陸車テック株式会社

〒390-1132 長野県松本市空港東 8989

tel (0263)50-5156 fax (0263)50-5157

info@kirikutech.jp http://kirikutech.jp